

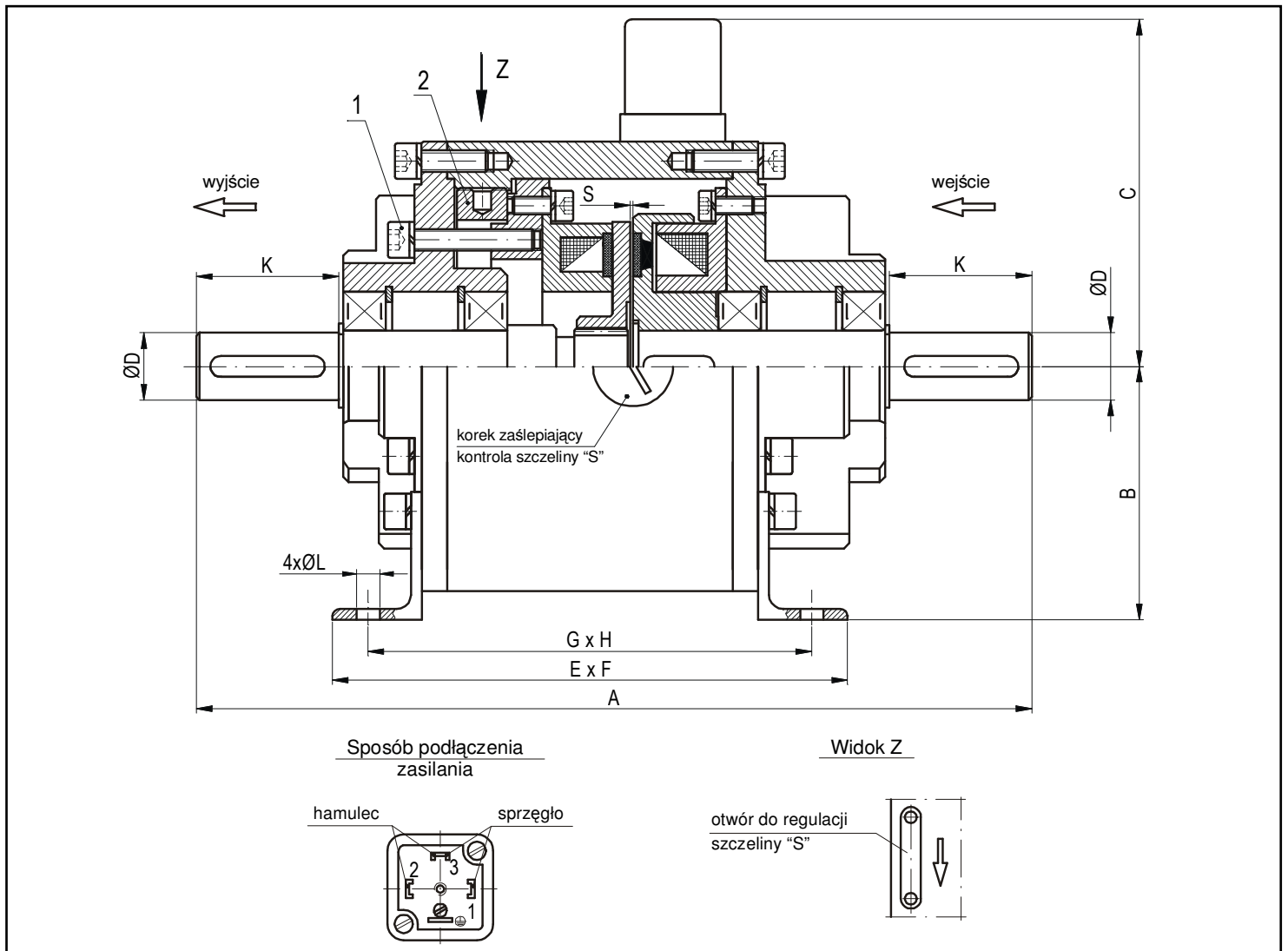

UKŁAD SPRZĘGŁO-HAMULEC ESM15 - ... - A

2001

Układy sprzęgło-hamulec przeznaczone są wyłącznie do pracy na sucho. Zasilane są prądem stałym o napięciu 24 ± 1 V. W celu zabezpieczenia cewki sprzęgła i hamulca przed przebicciem, w układzie zasilającym należy zastosować człon gaszący (np. równolegle podłączony opornik o oporności około 10 razy większej od oporności cewki lub diodę półprzewodnikową lub też opornik i diodę). W trakcie eksploatacji ulega zwiększeniu szczelina „S” co w skrajnym przypadku może spowodować nieprawidłową pracę układu. Wielkość szczeliny sprawdzamy przy załączonym hamulcu używając szczelinomierza niemagnetycznego. Przystępując do regulacji szczeliny „S” należy złuzować 4 śruby kontrujące (1) i obracając nakrętkę (2) zgodnie z kierunkiem strzałki (widok Z) zmniejszyć szczelinę do wielkości podanej w tabeli. Po dokonanej regulacji śruby (1) dokręcić i ponownie sprawdzić szczelinę.



Oznaczenie	Moment dyn.* [Nm]	Max. obroty [min ⁻¹]	Moc cewki [W] sprzęgło/hamulec	Masa [kg]	Wymiary [mm]										
					A	B	C	D [k6]	E	F	G	H	K	L	S
ESM15-5-A	5	3000	12/11	3,1	195	63	88	14	120	103	104	82	30	7	0,2
ESM15-15-A	15		20/14	6,7	235	71	97	19	145	120	124,5	100	40	9	0,25
ESM15-30-A	30		26/19	8,5	276	90	111	19	165	160	135	130	40	9	0,3
ESM15-40-A	40		25/21	14,5	305	100	124	28	186	182	165	140	50	11	0,3
ESM15-60-A	60		32/24	15	305	100	124	28	186	182	165	140	50	11	0,35

Uwaga! Wymiar „D”, „K” wykonujemy na życzenie klienta – wymiar rowka wpustowego wg PN/M-85005

*) przy n = 750 obr/min

*** Producent zastrzega sobie prawo wprowadzania zmian poprawiających jakość wyrobu ***

Na specjalne życzenie klienta oferujemy różne warianty wykonania układów sprzęgło – hamulec

